



WARNING Read First: There is a spare rebound adjuster ball bearing and spring included in the bag. This is not needed unless the originals are lost.



Take care when assembling struts. Remove the adjuster nut taking care **not to lose the small ball bearing and spring** from the grub screw. Avoid removing the grub screw where possible. Do not turn the strut upside down with the grub screw removed. Assemble the strut and tighten the regular nut to tighten the bushes and washers and strut cap – the strut end hex should be held with an Allen key whilst tightening. Carefully re-install the grub screw ensuring the ball bearing and spring follow the grub screw into the rod (hold in with fingernail or small flat tool) and tighten down a few turns so the grub screw is flush with the end of the pin/rod. Thread the adjustment nut onto the rod end. Take extreme care when installing to ensure that the adjuster hex key aligns into the grub screw as you thread down the adjuster nut – this can take a few goes to ensure it aligns correctly and may require you to turn the nut and the adjuster separately to align them. It will thread down approximately 8mm then double check the adjustment screw moves in and out freely. It can then be tightened – **DO NOT OVERTIGHTEN**. Double check the adjuster moves freely.



ADVERTENCIA Lea primero: Hay un cojinete de bolas de ajuste de rebote de repuesto y un resorte incluidos en la bolsa. Esto no es necesario a menos que se pierdan los originales.



Tenga cuidado al montar los puntales. Retire la tuerca de ajuste teniendo cuidado de no perder el cojinete de bolas pequeño y el resorte del tornillo prisionero. Evite quitar el tornillo prisionero cuando sea posible. No coloque el puntal boca abajo sin el tornillo prisionero. Ensamble el puntal y apriete la tuerca normal para apretar los casquillos y arandelas y la tapa del puntal; el extremo hexagonal del puntal debe sujetarse con una llave Allen mientras aprieta. Vuelva a instalar con cuidado el tornillo prisionero asegurándose de que el cojinete de bolas y el resorte sigan el tornillo prisionero en la varilla (sujete con la uña o una herramienta plana pequeña) y apriete unas cuantas vueltas para que el tornillo prisionero quede al ras con el extremo del pasador / varilla . Enrosque la tuerca de ajuste en el extremo de la varilla. Tenga mucho cuidado al instalar para asegurarse de que la llave hexagonal del ajustador se alinee con el tornillo prisionero a medida que enrosca la tuerca del ajustador; esto puede tomar algunas veces para asegurarse de que se alinea correctamente y puede requerir que gire la tuerca y el ajustador por separado para alinear ellos. Se enroscará aproximadamente 8 mm y luego verificará dos veces que el tornillo de ajuste se mueva hacia adentro y hacia afuera libremente. Luego se puede apretar, **NO APRIETE DEMASIADO**. Verifique que el ajustador se mueva libremente.

***SAMPLE STRUT TOP CAP AND BUSHES SHOWN FOR REFERENCE ONLY.
ASSEMBLE TOP CAP, BUSHES AND WASHES AS PER VEHICLE REQUIREMENTS***

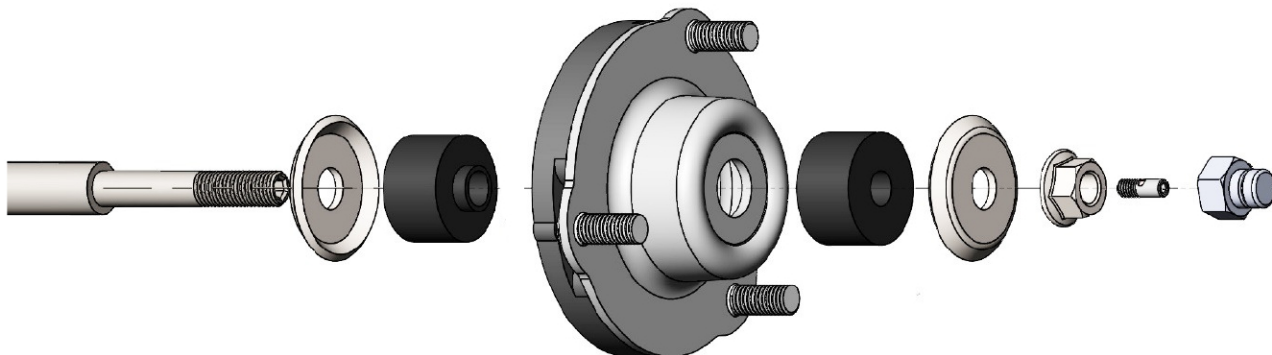

**SAMPLE STRUT TOP CAP AND BUSHES SHOWN FOR DISPLAY REFERENCE ONLY AND MAY NOT MATCH VEHICLE.
ASSEMBLE TOP CAP, BUSHES AND WASHES AS PER VEHICLE REQUIREMENTS**

